

# DECORTICATRICE NF-15P



## Polisher NF-15P



Ideale per decorticare  
Grano, Riso  
*Suitable for polish  
wheat and rice*



Struttura forte  
e resistente  
*Strong and durable  
structure*



Evita che la polvere  
si immetta nell'ambiente  
*No powder emissions in  
the environment*



La Tecnologia Partisani da oltre 70 anni è al servizio dell'innovazione e della ricerca. Partisani è il leader dei produttori di molini a pietra per garantire ai molini e pastifici un prodotto di altissima qualità e completezza organolettica.

# DECORTICATRICE NF-15P

## Polisher NF-15P



La Decorticatrice orizzontale NF-15P è ideale per l'asportazione della parte corticale di prodotti come Grano, Riso, Farro, Orzo limitando al massimo la rottura del chicco.

*The horizontal Polisher mod. NF-15P is the ideal solution for removing bran from cereals, like wheat, rice, spelt, oat, etc., with a minimum breaking of the kernel.*

**ATTENZIONE:**  
La macchina non è idonea all'asportazione della glumella del Farro.

**CAUTION:**  
the machine cannot remove spelt husks.

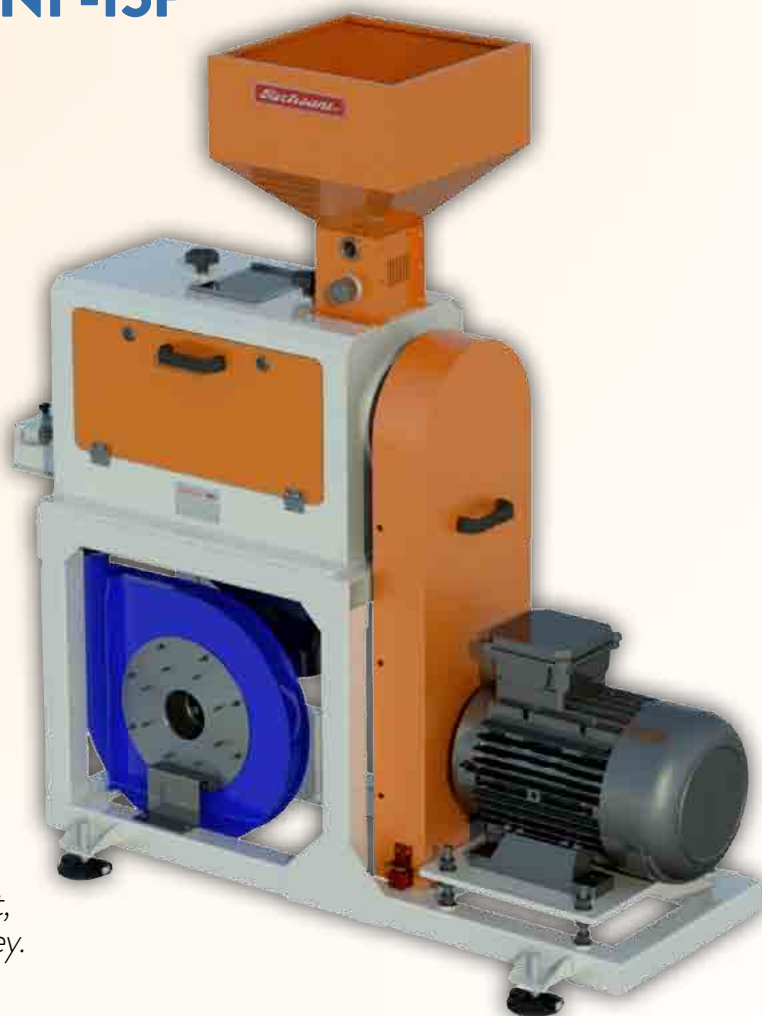



**CEREALI:** Grano, Riso, Farro, Orzo.  
**CEREALS:** Wheat, Rice, Spelled, Barley.

 Il procedimento di decorticatura permette l'abbattimento della carica batterica e la riduzione delle ceneri su farine provenienti da cereali decorticati. La macchina è dotata di una tramoggia di carico con regolatore di flusso del prodotto da lavorare. All'uscita è provvista di un sistema regolabile che permette di variare il tempo di permanenza del prodotto all'interno della macchina e di conseguenza il livello di decorticatura. Integrato nella struttura vi è un ventilatore che immette aria all'interno del rotore e del rullo smeriglio, ciò permette una più facile asportazione delle polveri dalla camera di decorticatura.

 *The polishing process allows to pull the bacterial count down and reduces the ash content in the flours obtained by polished cereals. The machine is equipped with a charge hopper that regulates the product's flow. The outlet is equipped with an adjustable device which allows to regulate the staying time of the kernels inside the machine and, consequently, their polishing degree. Inside the frame there is a fan blowing air inside the rotor and the emery roller, that allows an easier dust extraction from the polishing chamber.*



 La Decorticatrice NF-15P viene realizzata in scatolato di lamiera di grosso spessore e verniciata a forno. Questa macchina viene normalmente abbinata a un trasporto pneumatico che permette l'asportazione delle polveri di scarto e mantiene la struttura in depressione evitando di immettere polvere nell' ambiente.

 *Polisher NF-15P is realized in large thickness and furnace painted box steel. This machine is generally connected to a pneumatic system having the purpose of removing the scraps and of keeping the Polisher in depression, avoiding so dust emission in the environment.*

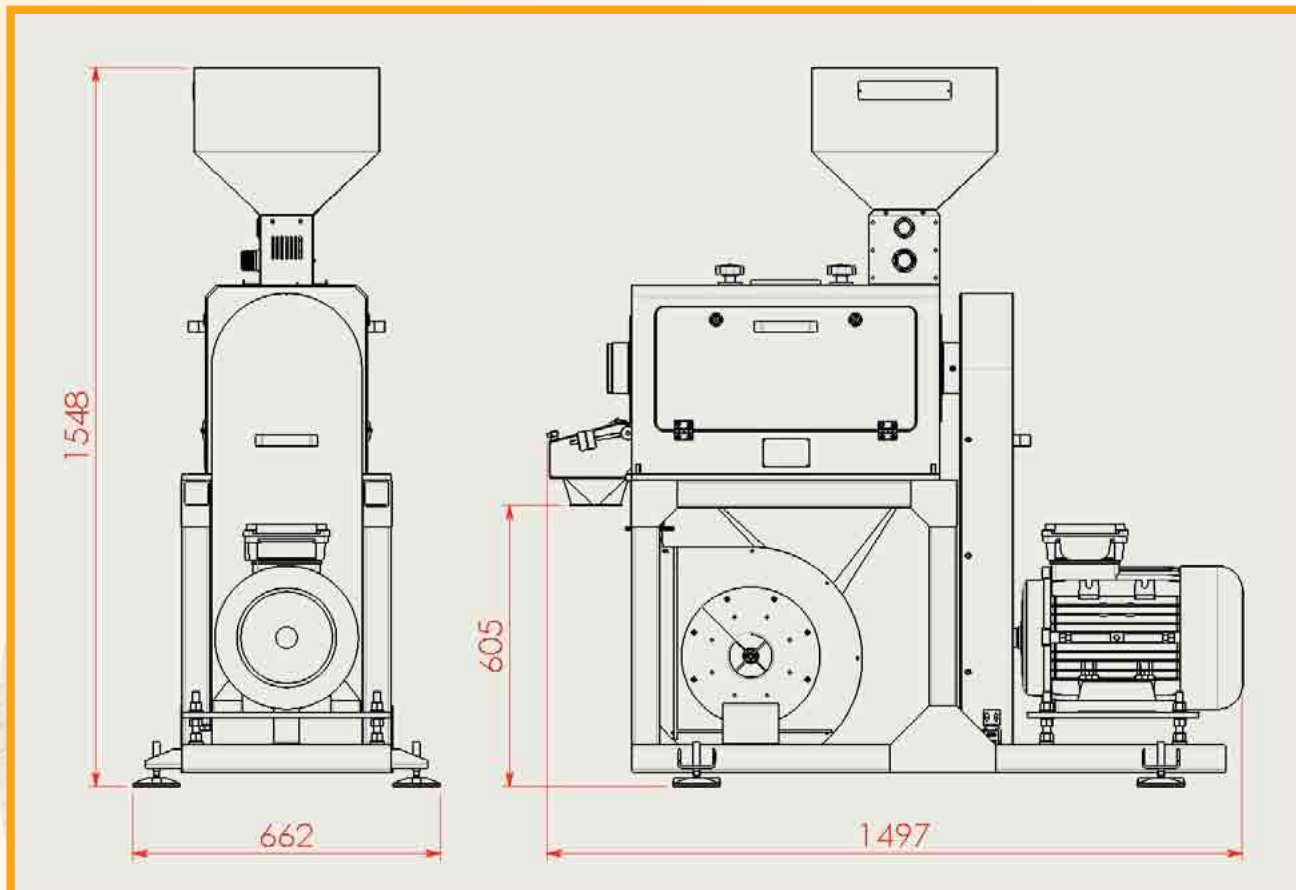

# DECORTICATRICE NF-15P

## Polisher NF-15P

Modello Model	Potenza Power (Kw)	Tensione Voltage (V)	Frequenza Frequency (Hz)	Assorbimento Absorption (A)	Portata Capacity (kg/h)	Rumorosità Noise (dBA)	Peso Weight (kg)
NF15P_ET075	7,5 kW	400/690	50 ÷ 60	18,4 A	200 ÷ 300 kg/h	80	300
NF15P_ET110	11 kW	400/690	50 ÷ 60	21,5 A	300 ÷ 700 kg/h	80	310
NF15P_ET150	15 kW	400/690	50 ÷ 60	27,5 A	600 ÷ 1000 kg/h	80	320

Modello Model	Lunghezza Length (mm)	Larghezza Width (mm)	Altezza Height (mm)	Altezza Scarico Outlet Height (mm)
NF15P_ET075	1465 mm	650 mm	1560 mm	635
NF15P_ET110	1500 mm	650 mm	1560 mm	635
NF15P_ET150	1500 mm	650 mm	1560 mm	635

Dati tecnici non vincolanti - ci riserviamo il diritto di apportare modifiche in qualsiasi momento  
Technical data are not binding—we reserve the right to make modifications anytime



FORLI' - Via Ugo Buli, 2 - 47122 Italy - Tel. +39.0543.796165  
[www.partisani.com](http://www.partisani.com) - [info@partisani.com](mailto:info@partisani.com)